

Blackboard 视频插件使用说明

Bb 视频插件可以解决课程中需要存放较多视频资源，导致课程容量不足的问题。操作方法如下：

1、 登录上财教学网（<http://bb.sufe.edu.cn>），进入课程，点击要上传视频所在的课程菜单，如“课程文档”。

2、 点击“创建内容”下拉菜单中的“教学视频”。



3、 点击“上传视频”



4、 浏览选中文件（只能上传 MP4 格式），点击“上传”。上传完成后点击“关闭本页”。

5、 返回“搜索课件”页面，刚上传的视频文件显示在资源列表中，点击相应视频右边“操作”列中的“选择”。



6、 在“名称”栏给要创建的视频文件项目命名，完成后点击“提交”，即完成视频链接的创建，点击即可播放。

7、 如需查找上传过的视频，请在“搜索课件”页面点击“前进”，注意设置“上传时间”。

备注：通过此方式上传的视频无法进行管理，也只支持上传 MP4 的格式，如需对视频资源分文件夹上传、修改、移动、删除等操作，需要开通视频管理权限。开通和使用步骤如下：

1. 申请开通权限

教师可以通过电话（65904408）和邮箱（bb@mail.shufe.edu.cn）发送开通权限的需求，需要提供的信息如下：教师工号、课程名称、

空间大小、联系方式。三个工作日内，开通“上财大讲堂”资源上传权限。

2. 资源管理方法:

(1) 登录视频平台：访问上财教学网（<http://bb.sufe.edu.cn>），点击“上财大讲堂”



(2) 输入用户名和密码，用户名为工号，密码为 **NetID 密码**。



(3) 登录后，将鼠标移到用户名，在下拉列表中选择“个人中心”。



以用户设置如下目录结构为例：

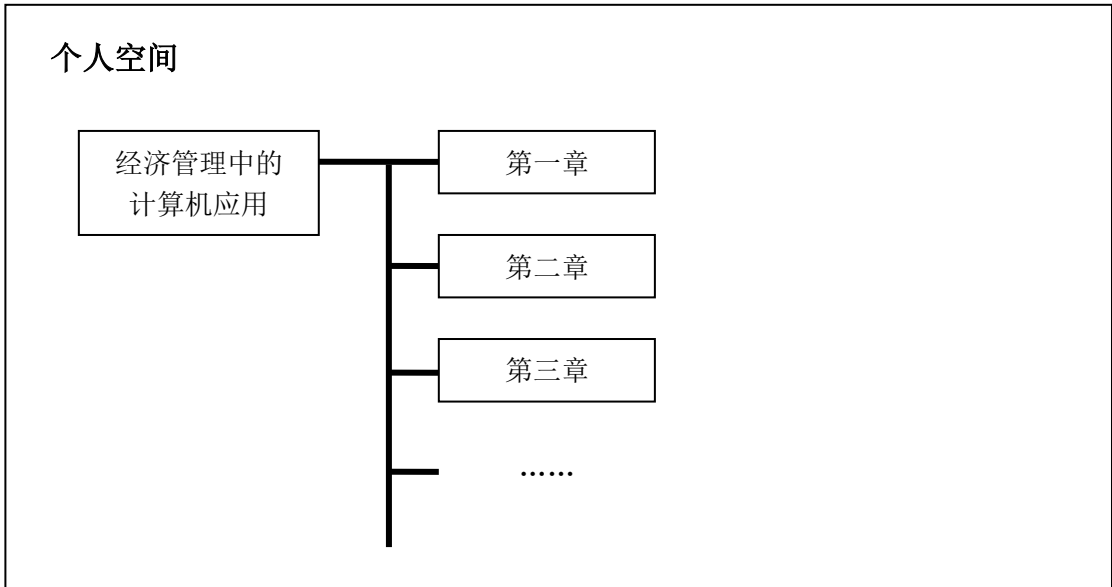

(4) 在“个人中心”页面，点击“新建栏目”，输入栏目名称，完成后点击“添加”。



(5) 点击刚建立好的栏目名称，进入下一级目录，根据需要重复上述步骤建立子目录。

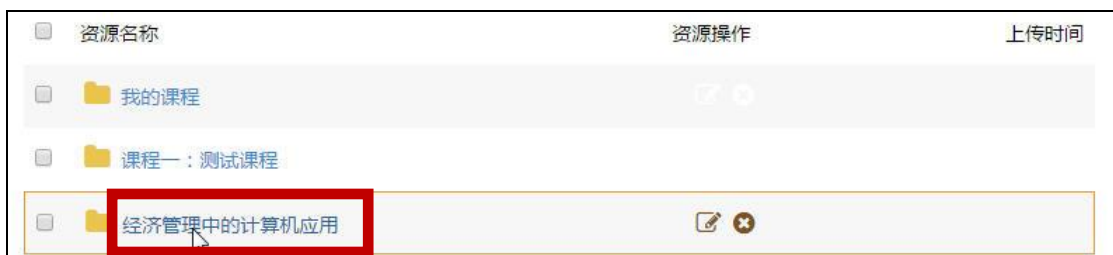

- (6) 点开要上传视频的目录，点击“上传资源”，浏览本地电脑，选中想要上传的视频（视频格式不受限制），点击“确定上传”。



- (7) 上传完成后，可以在视频平台对文件进行修改、移动和删除等操作。

通过 Bb 平台的“教学视频”插件可以搜索到用户在“上财大讲堂”上传的视频。